

Suiden

DNスタンド組立説明書

ウォールタイプ工場扇用

注記：工場扇SF-45RWシリーズには取付けられません。

株式会社 **スイデン** 奈良県生駒郡三郷町夕陽ヶ丘3-26

(説明書 No. SF-DN1103)

安全に関するご注意

組立て・据付、運転(操作)、保守・点検の前に、必ずこの組立説明書およびDNスタンドを取付ける工場扇本体の取扱説明書・付属書類をすべて熟知し、正しくご使用ください。
機器の知識、安全の情報、そして注意事項のすべてについて習熟してから、ご使用ください。
ここに示した注意事項は、製品を正しくお使いいただき、あなたや他の人々への危害や損害を未然に防止するためのものです。

⚠注意： 取扱いを誤った場合、傷害を負う可能性、物的損害が発生する可能性があります。状況によっては重大な結果に結び付く可能性があります。内容を必ず守ること。

絵表示の形状と意味

形状は、警告・注意を促す内容です。



⊘形状は、禁止の行為であることを告げるものです。

形状は、行為を強制したり指示する内容です。

⚠ 注意



当社のウォールタイプ工場扇のスタンド以外の目的で使用しない。



完全に組立てが終わった状態で使用する。
* 不完全なまま使用すると、ケガや事故の原因になります。



製品を組立てるときは、各部のボルト・ナットを確実に締付ける。
* 振動でゆるみ、ケガや事故の原因になります。



設置は、十分な強度のある場所を選ぶ。
* 工場扇転倒によるケガや事故の原因になります。



天井や壁に設置しない。
(スタンドを天井や壁に固定しない)
* 工場扇落下によるケガや事故の原因になります。



振動のある場所に設置しない。
* 共振を起こして、ハネやガードが破損したり、工場扇が転倒して事故の原因になります。

DNスタンド部品一覧表

部品名	数量・内容(入っているもの)
ベッドセンターパイプ	1 本
クォーテットプレート	4枚組
脚パイプ	4 本(22直管パイプ・脚ゴム付き)
脚パイプ	4 本(25曲管パイプ)
部品袋	1 袋(M8×40ボルト・ナット 12組)
部品袋	1 袋(M8×25ボルト・ナット・ワッシャー 4組) (コード押さえ 1個)

組立て

(1) クォーテットプレートを仮組みする

M8×40ボルト・ナットを使い、A穴で仮組みします。ボルトがナットから少し出る程度に締めてください。このとき、A穴の一つにコード押さえを一緒に取付けます。〔図1〕

(2) ベッドセンターパイプにクォーテットプレートをセットする

ベッドセンターパイプを〔図2〕のように置き、(1)のクォーテットプレートをセットします。

(3) クォーテットプレートに脚パイプを取付ける

クォーテットプレートに脚パイプを差込み、B穴でM8×40ボルト・ナットで仮締めします。脚パイプは曲がった短い方をクォーテットプレートに差込んでください。〔図3〕

(4) 脚パイプに脚パイプをつなぐ

脚パイプに脚パイプを差込み、M8×40ボルト・ナットで仮締めします。〔図4〕

(5) 工場扇を固定する

ベッドセンターパイプのベッド部に工場扇を取付けます。〔図5〕
M8×25ボルト・ナット・ワッシャーで、しっかり締付けてください。
脚パイプの位置と工場扇の向きを調整してください。

(6) ボルト・ナットを本締めする

(1)~(4)で仮締めした各部のボルト・ナットをしっかりと締付けてください。
電源コードをコード押さえに固定してください。

〔図1〕

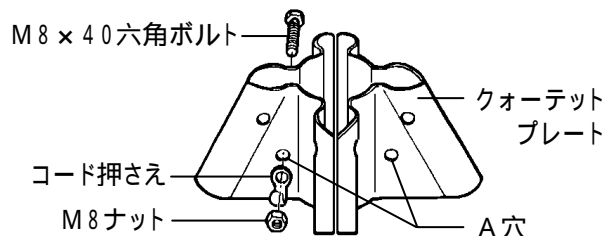

〔図2〕

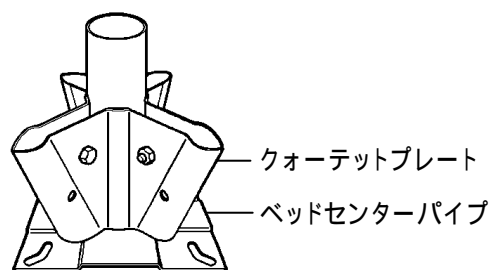

〔図3〕

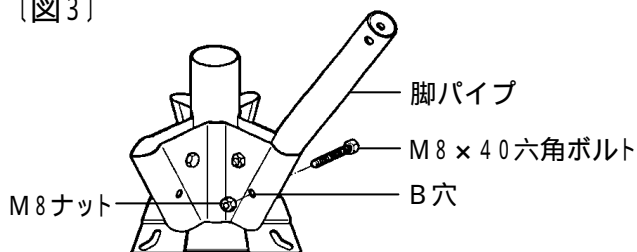

〔図4〕

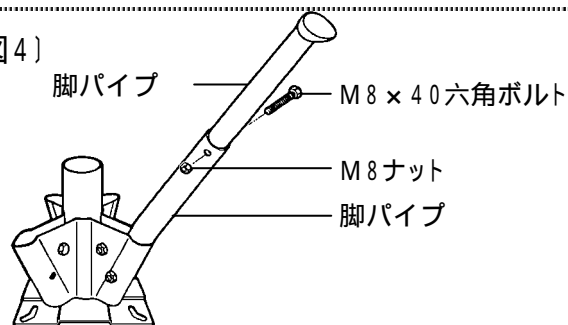

〔図5〕

