

管理No. 2117000-09-01

製品名: SAV-110R

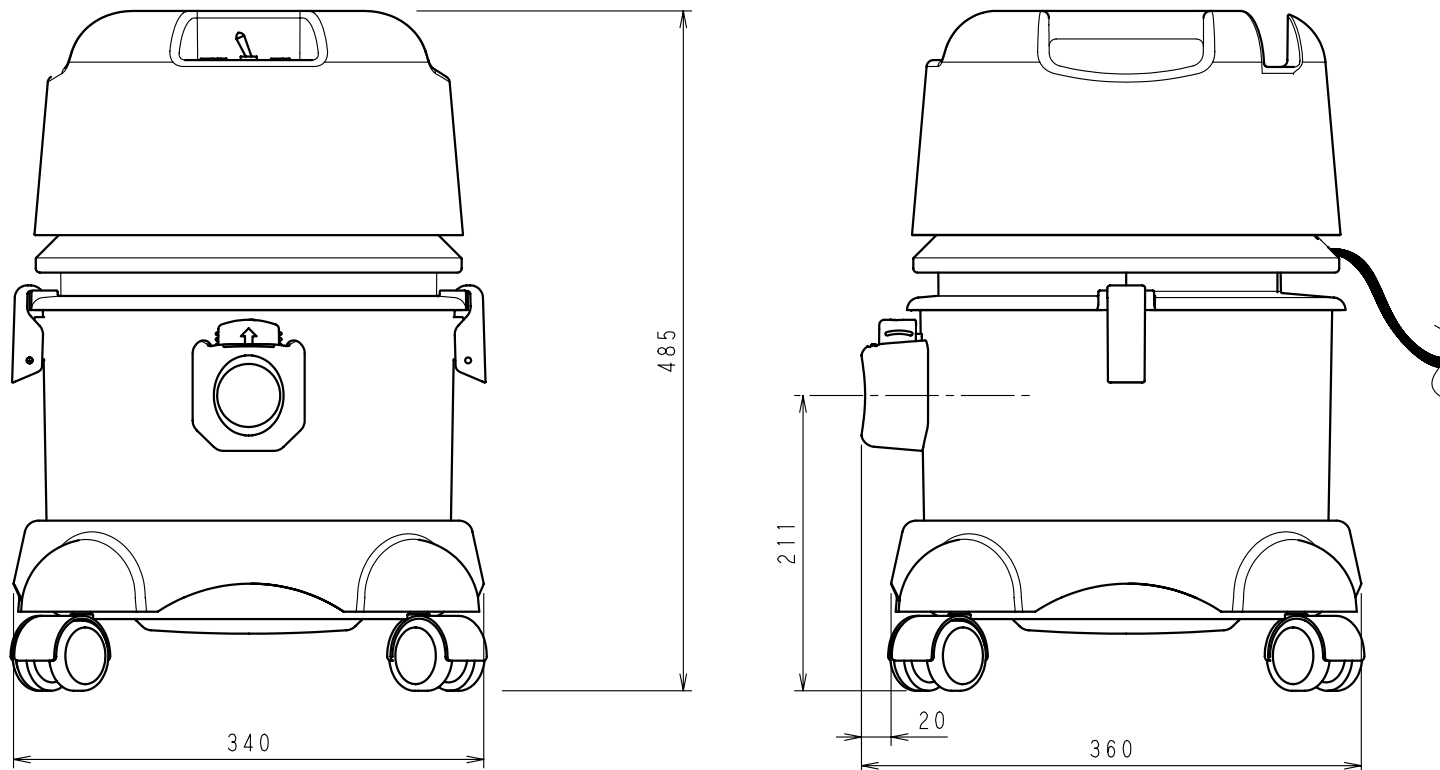

仕様

品番	電源	周波数	電流	消費電力	最大風量	最大真空圧	吸込仕事率	騒音値	タンク実容量		吸込口径	ホース長	電源コード	質量
									粉じん	液体				
SAV-110R	100V	50/60Hz	11.5A	1100W	2.6m ³ /min	23kPa	285W	73dB	8L	6.5L	32	1.8m	VCTF 2Sq3芯 8m (7-スクリップ付き)	8.2kg (1)

1付属品込(ホース組品・直管×2・フローノズル)の質量は8.2kg、本体のみの質量は7kg