

管理No. 2098000-20-09

製品名: SCV-110DP

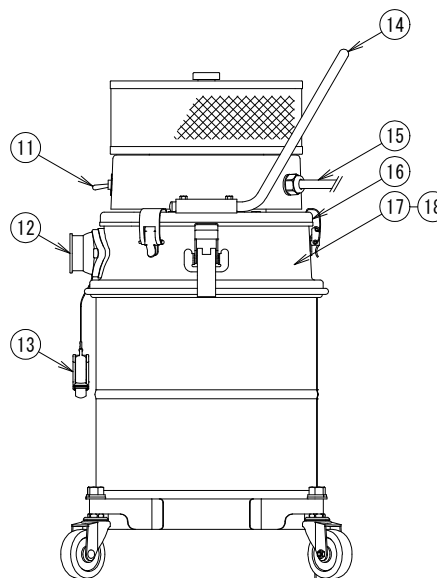
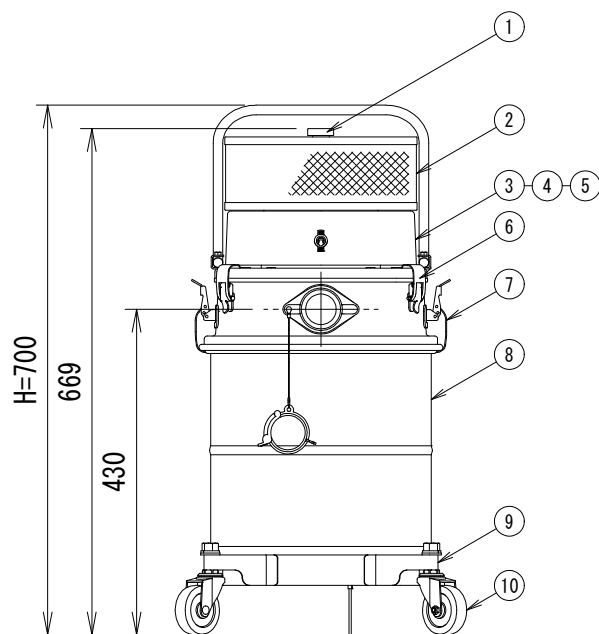
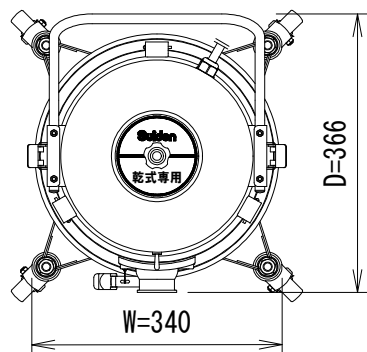

仕様

(※1)

モデル	電源		電流 [A]	消費電力 [W]	最大風量 [m³/min]	最大真空圧 [kPa]	吸込仕事率 [W]	騒音値 [dB]	タンク実容量	標準質量 [kg]	
	相数	電圧[V]							周波数[Hz]		粉じん[L]
SCV-110DP	単相	100	50/60	11.5	1150	2.5	22	430	70	12	16.4

※1) 通常使用時の付属品 (ホース・直管パイプ・フロアノズル) を含む質量。

18	微粉塵フィルター	1		
17	吸込口胴	1	SUS304	
16	モータ台	1	SUS304	
15	電源コード	1		2sqX3芯X8m
14	押し手	1	STKM	クロムメッキ
13	ホースフック	1	ナイロン	
12	吸込口	1	ナイロン	
11	トグルスイッチ	1		
10	キャスター	4	ナイロン	φ65
9	キャスターバンド	1	SUS304	
8	タンク	1	SUS304	
7	締付金具 (大)	2		
6	締付金具 (小)	3		
5	ヒューズ	1		125V 15A
4	整流子モータ	1		
3	フレーム	1	SUS304	
2	ULPAフィルター	1		
1	ノブナット	1	ナイロン	色:黒
	外形図			
No.	PARTICULAR 部品名称	REG No. 員数	MATERIAL 材質	REMARKS 備考