

管理No. 6705000-14-01

製品名：SF-50FN-2V A FG一体梱包

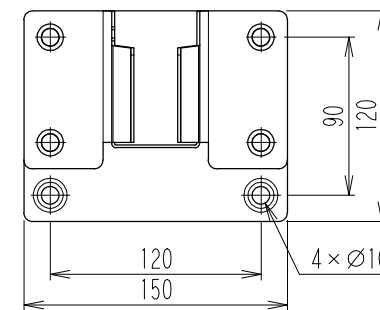
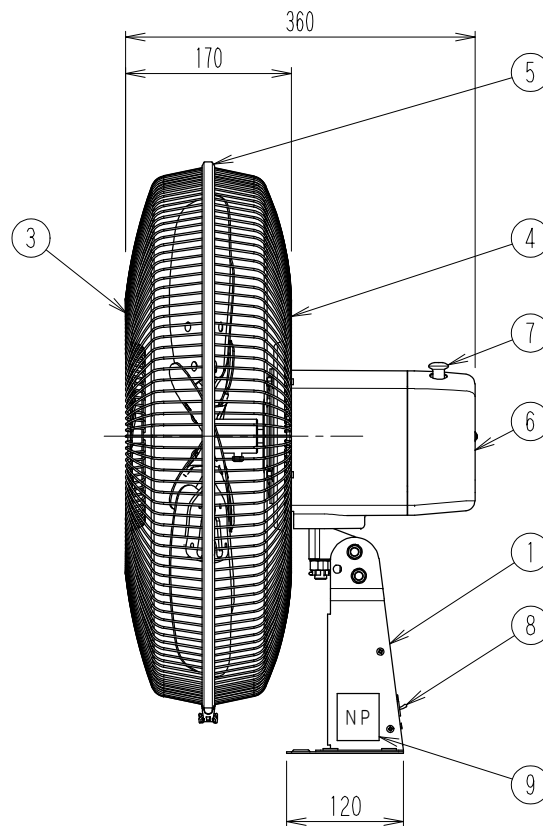
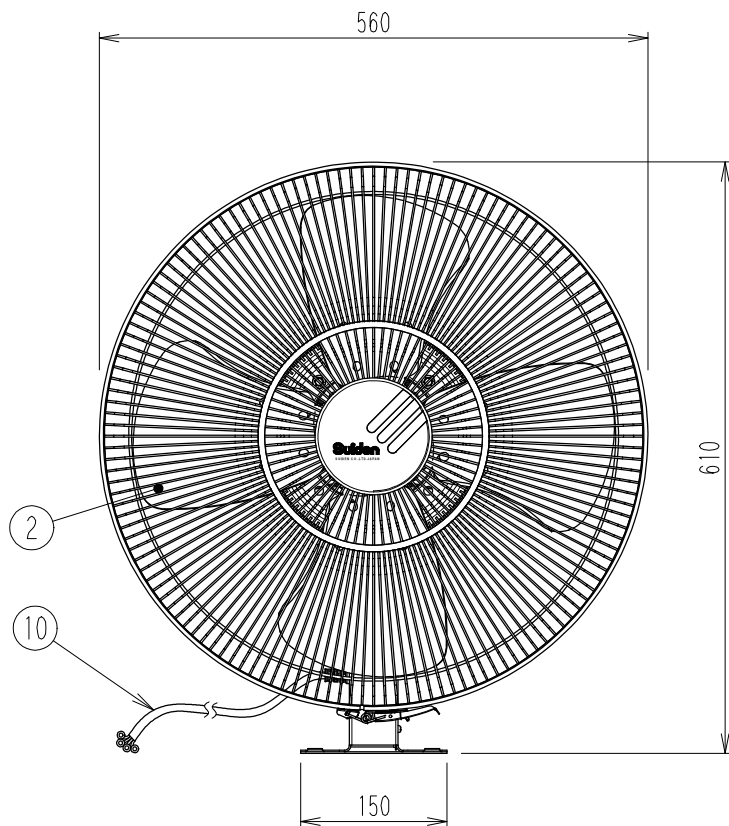

取付脚穴寸法

仕様

モデル	ハネ径 [mm]	相数	電圧 [V]	周波数 [Hz]	消費電力 [W]	風量調節 方法	最大風量 [m ³ /min]	最大風速 [m/min]	機器絶縁 の種類	質量 [kg]
SF-50FN-2V	500	3相	200	50/60	305/400	1速式	312/378	470/570	E種	12

10	電源コード	1	VCTF	1.25mm×4芯 機外長2m 端子付
9	銘板	1	テロンフィルム	
8	スイッチ	1		
7	首振りツマミ	1	ABS樹脂	色：スイデンオレンジ
6	モータ	1	ADC-12他	全閉型 4P
5	ガードリング	1	SGCC	
4	後ガード	1	SWRM	塗装：スイデンホワイト
3	前ガード	1	SWRM	塗装：スイデンホワイト
2	ハネ組品	1	A5052P他	塗装：スイデンオレンジ
1	脚組品	1	SPCC-SD	塗装：スイデンホワイト
No.	PARTICULAR 部品名称	REG No. 員数	MATERIAL 材質	REMARKS 備考

管理No. 3761000-14-01

製品名：SF-60FN-2V FGセット品

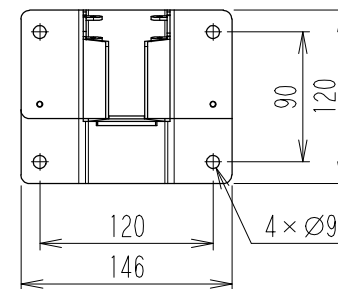
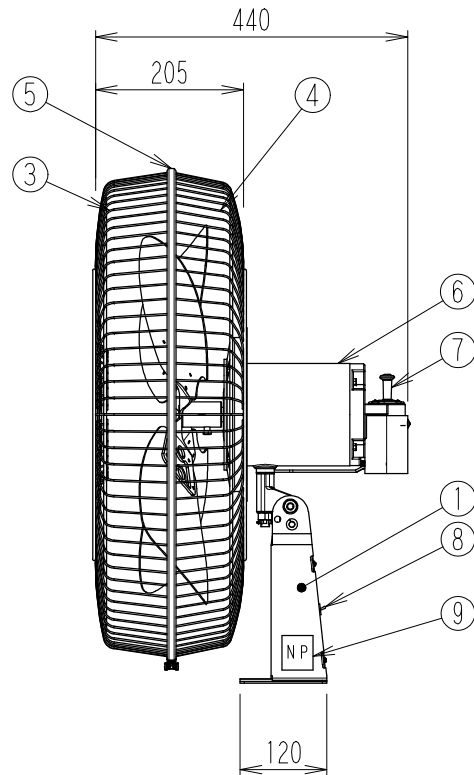
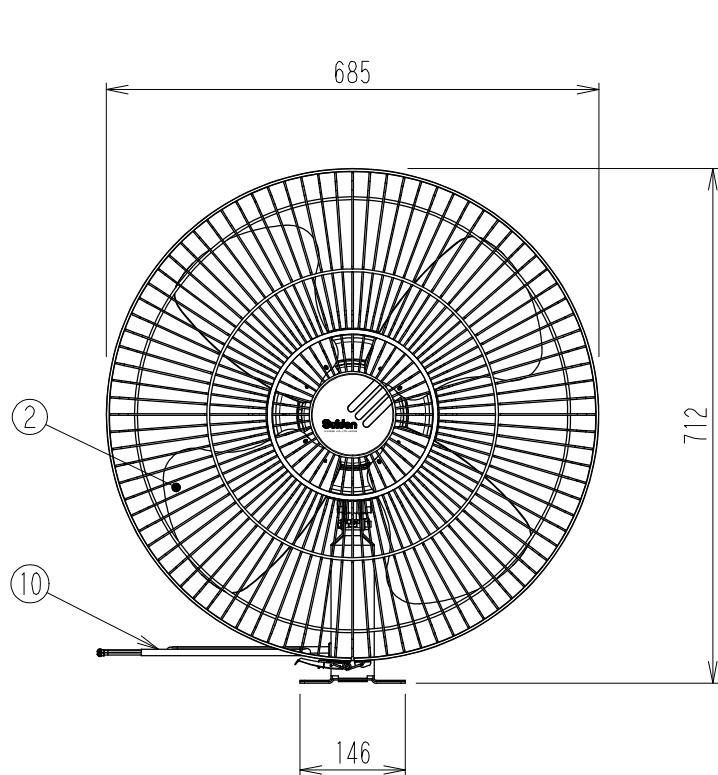

取付脚穴寸法

仕様

モデル	ハネ径 [mm]	相数	電圧 [V]	周波数 [Hz]	消費電力 [W]	風量調節 方法	最大風量 [m ³ /min]	最大風速 [m/min]	機器絶縁 の種類	質量 [kg]
SF-60FN-2V	600	3相	200	50/60	420/570	1速式	410/505	490/595	E種	20

10	電源コード	1	VCTF	1.25mm ² ×4芯×2M
9	銘板	1	アルミ	
8	スイッチ	1		
7	首振りツマミ	1	ABS	
6	モーター	1		
5	ガードリング	1	SGCC	
4	後ガード	1	SWRM 他	塗装：スチンホワイト
3	前ガード	1	SWRM 他	塗装：スチンホワイト
2	ハネ	1	A5052P	塗装：スチンオレンジ
1	脚	1	SPCC	塗装：スチンホワイト
No.	PARTICULAR 部品名称	REG No. 員数	MATERIAL 材質	REMARKS 備考