

管理No.1225000-23-12

製品名：S J F - 5 0 4 A H - 1

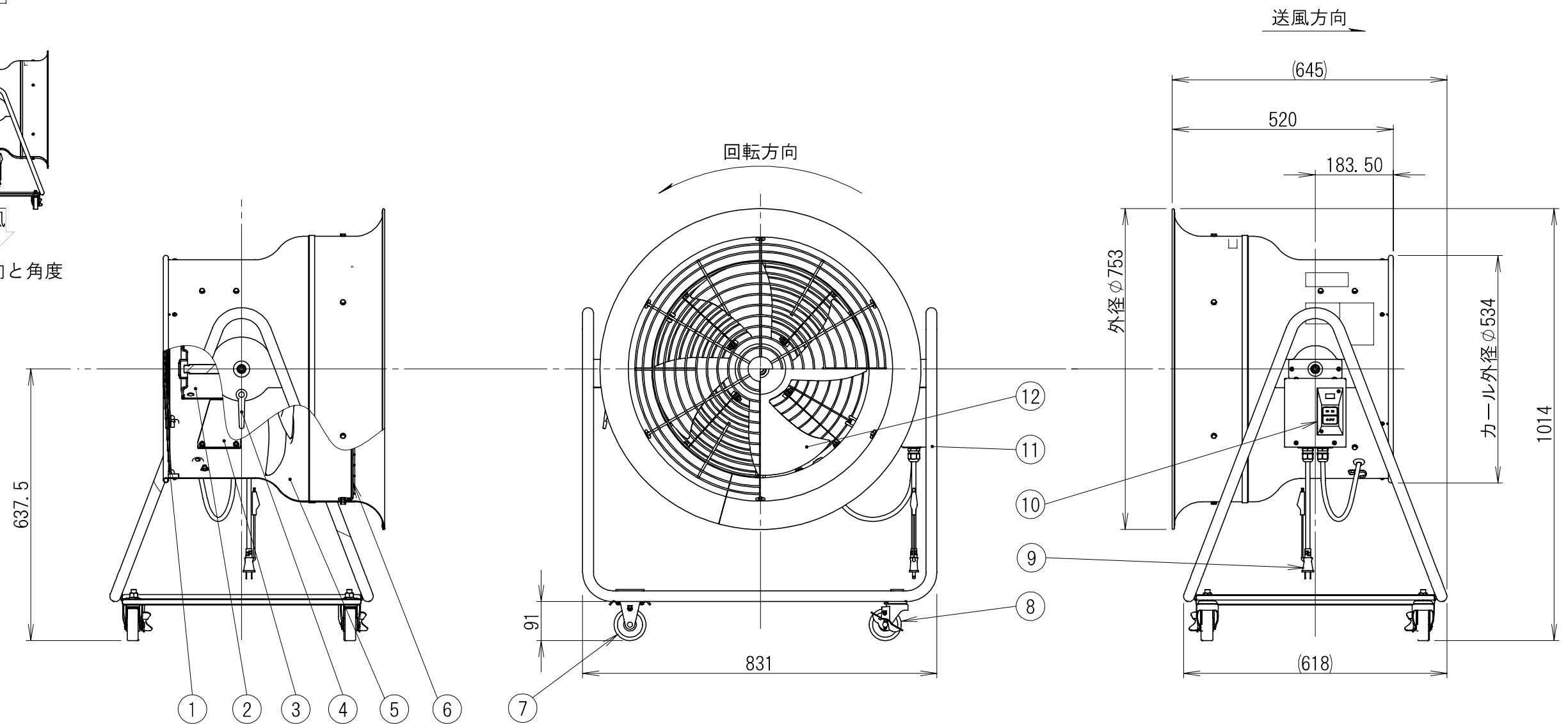
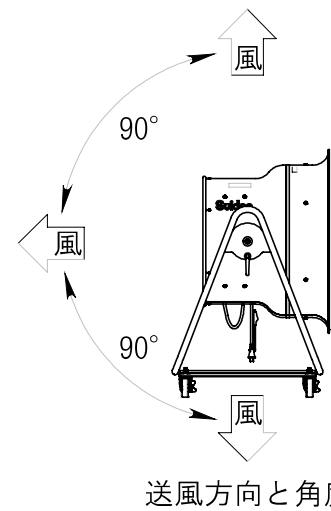

仕様

モデル	電源			ハネ		モータ		消費電力 [W]	最大風量 [m ³ /min]	騒音レベル [dB]	質量 [kg]
	相数	電圧[V]	周波数[Hz]	公称外径[φ]	翼数[枚]	公称出力[W]	極数[P]				
SJF-504AH-1	単相	100	50/60	500	4	250	4	270/380	239/289	67.0/71.5	44

※風量は扇風機の風量測定法により測定した値である。

12	ハネ	1	ADC10	粉体塗装：スイデンオレンジ
11	脚パイプ	1	STK-41 他	粉体塗装：スイデンホワイト
10	押しボタンスイッチ	1		
9	電源コード	1	VCT	2.0mm ² ×3芯×7.8m
8	自在キャスタ	2	車輪：ゴム 他	φ75 ストッパー付
7	固定キャスタ	2	車輪：ゴム 他	φ75
6	後ガード	1	SWRM	粉体塗装：黒
5	ケーシング	1	SEHC-P 他	粉体塗装：スイデンホワイト
4	角度調整ハンドル	1	PAG	
3	モータバンド	4	SPHC-P	粉体塗装：スイデンホワイト
2	モータ	1		全閉型(E種) 0.25kW 4P
1	前ガード	1	SWRM	粉体塗装：黒
No.	PARTICULAR 部品名称	REG No. 員数	MATERIAL 材質	REMARKS 備考

環境機器総合メーカー
Suiden 株式会社 スイデン