

⚠ 安全に関するご注意

- 本製品を、食品・動植物・精密機器・美術品の保存など特殊用途については、確認のうえ使用してください。品質低下などの原因になることがあります。
- 油の浮遊する環境下で使用される場合は、油の種類によっては化学反応により樹脂製ハネが割れる恐れがあります。このような雰囲気で使用される場合は、アルミニウム製のハネをご使用ください。

Suiden

業務用

キャスター扇

キャスタースイファン

SKF-45VT-1V

SKF-45VB-1V

SKF-45VH-1V

取扱説明書

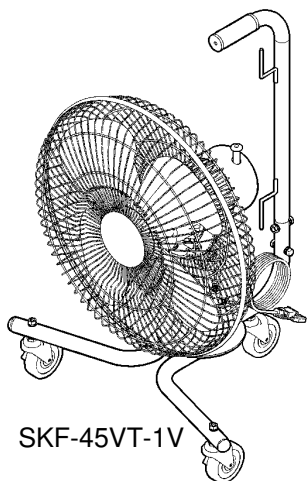

SKF-45VT-1V

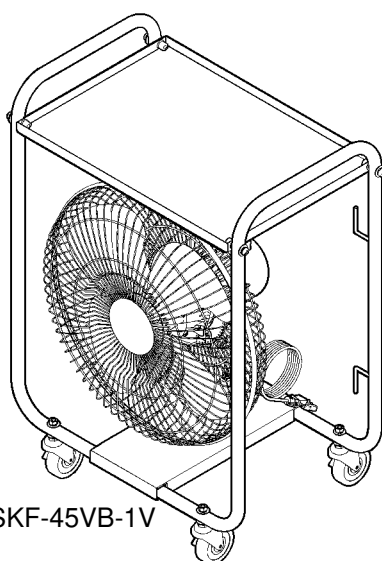

SKF-45VB-1V

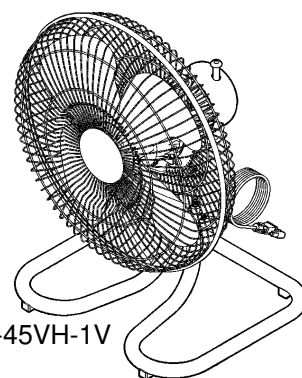

SKF-45VH-1V

も く じ

1	安全のために必ずお守りください.....	1
2	仕様.....	3
3	各部の名称.....	3
4	ご使用方法.....	4
5	お手入れ.....	5
6	こんなときは(故障かな?と思ったら).....	6
7	安全のための点検のお願い.....	6
8	アフターサービスと保証について.....	7

**本取扱説明書は、必ず最後までお読みください。
必要ときに誰もが読めるところへ、必ず保管してください。**

世界のブランド〈Suiden スイデン〉製品をお買い上げいただきまして、ありがとうございました。
ご使用前に、この説明書を最後までお読みのうえ正しくお使いください。お読みになったあとは、お使いになる方がいつでも見られる所に必ず保管してご活用ください。ご使用中にわからないことや、不具合が生じたときは、必ず本説明書をお読みください。

日本国内交流電源専用

1 安全のために必ずお守りください

ご使用前に、この『安全のために必ずお守りください』をよく読み内容を理解してから正しくお使いください。ここに示した注意事項は、製品を正しくお使いいただき、あなたや他の人々への危害や損害を未然に防止するためのものです。



また、注意事項は、危害や損害の大きさと切迫の度合いを明らかにするために、誤った取扱いをすると生じることが想定される内容を、△警告・△注意の2つに区分しています。













しかし、△注意の欄に記載した内容でも、状況によっては重大な結果に結び付く可能性があります。いずれも安全に関する重要な内容ですので必ずお守りください。

△警告：取扱いを誤った場合、死亡または重傷を負う可能性があります。



△注意：取扱いを誤った場合、傷害を負う可能性、物的損害が発生する可能性があります。

注記：警告・注意以外の情報を示します。

絵表示の例		△記号は、警告・注意を促す内容があることを告げるものです。 図の中に具体的な注意事項が描かれているものもあります。（左図は感電注意）
		⊘記号は、禁止の行為であることを告げるものです。 図の中や近くに具体的な禁止事項が描かれているものもあります。（左図は分解禁止）
		●記号は、行為を強制したり、指示したりする内容を告げるものです。 図の中に具体的な注意事項が描かれているものもあります。（左図はアースを接地する）

△ 警 告	
 決められた製品仕様以外で使用しない。 * 交流100V仕様です。 * 雰囲気温度0℃～40℃、湿度80%以下でご使用ください。火災・感電の原因になります。	 電源コードやプラグが傷んだり、コンセントの差込みがゆるいときは使用しない。 * 電源プラグにピンやゴミを付着させない。 * 感電やショートして発火することがあります。
 各部のボルト・ナットを確実に締付ける。 完全に組立てが終わった状態で使用する。 * ガードをつけないなど不完全なまま使用すると、ケガや事故の原因になります。	 組立ての途中で電源を接続しない。 * 組立て中に通電すると、ケガの原因になります。
 引火性のもの、爆発の恐れのあるものの近くで使用しない。 * 爆発したり、火災の原因になります。	 爆発性粉じん・ガス・蒸気などの近くや雰囲気内で使用しない。 * 爆発したり、火災の原因になります。
 屋外や雨水のかかる場所で使用しない。 * 絶縁劣化による感電・漏電・火災・故障の原因になります。	 水や油などをかけない。 * 火災、感電、漏電の原因になります。
 火気に近づけない。 火花の接触する場所で使用しない。 * 火災の原因になります。	 ハネが回転中に本機を移動させない。 ハネが回転中に俯仰角の変更をしない。 * ケガや故障の原因になります。
 ハネが回転中にガードに指や髪の毛、器物などを差込まない。 * 重大なケガや事故、故障の原因になります。	 導電性（鉄・鋳物など）の粉じんが発生する場所では、必ず定期的に内部を掃除する。 * 感電や発火の恐れがあります。

⚠ 警告

 <p>電源コードを加工したり、無理に曲げたり、重量物をのせたり、破損につながることをしない。 * 火災や感電の原因になります。</p>	 <p>電源プラグのほこりなどは、定期的に乾いた布で拭取る。 * 湿気などで絶縁不良となり、火災の原因になります。</p>
 <p>使用しないときやお手入れ、保管の際は、必ず電源プラグをコンセントから抜く。 * 感電やケガ、火災につながる恐れがあります。</p>	

⚠ 注意

 <p>搬入・移動に際しては、重心・重量を考慮して作業する。 * 落下・破損などによりケガの原因になります。 * 腰を痛める原因になります。</p>	 <p>強い衝撃を与えない。 * 激しい振動や転倒、落下などの強い衝撃により本機が破損する恐れがあります。</p>
 <p>動かなくなったり、異常がある場合は、すぐに電源プラグを抜いて、販売店に必ず点検修理を依頼する。 * 感電・漏電・ショートなどによる火災の恐れがあります。</p>	 <p>必ずアースクリップを接続する。 特に床に水気がある所では、必ずアースクリップを接続する。 * 漏電などにより感電する恐れがあります。</p>
 <p>振動のある場所や傾斜のある場所で使用しない。 * 事故やケガ、故障の原因になります。</p>	 <p>横積みをしていない。横倒しをしていない。 * 本機が破損する恐れがあります。</p>
 <p>濡れた手で、差込みプラグやスイッチ・配線などの電気回りに触らない。 * 感電やケガの恐れがあります。</p>	 <p>換気扇やダクト内部扇として使用しない。 * モータ焼けやハネ破損などにより、火災や事故の原因になります。</p>
 <p>切削油などの油煙が発生する場所では、金属製のハネを使用する。 * プラスチック製ハネの材質はPP樹脂です。切削油の種類によって樹脂を侵すものがあり、ハネが破損してケガや事故の原因になる恐れがあります。</p>	 <p>高周波を発生する機器の近くで、プラスチック製のハネを使用しない。 * 高周波の干渉によりハネが破損し、事故の原因になります。高周波機器の近くでは、金属製ハネを使用してください。</p>
 <p>ハネにほこりや油などが付着したら取除く。 * 振動による事故の原因になります。</p>	 <p>殺虫剤、掃除用・整髪用スプレーなどを吹き付けない。 * 樹脂部の変質、破損による事故の原因になります。</p>
 <p>電源コードは、束ねたままや寄せ集めた状態で使用しない。 * コードが発熱して火災の危険があります。必ず伸ばした状態で使用してください。</p>	 <p>電源プラグを抜くときは、電源コードを引っ張らずに、必ず先端の電源プラグを持って引き抜く。 * 感電やショートして発火することがあります。</p>
 <p>修理技術者以外の方は、分解したり、修理や改造を絶対にしない。 * 発火したり異常動作をすることがあります。</p>	 <p>各部のボルト・ナットが緩んだまま使用しない。 * 発火したり異常動作をすることがあります。</p>
 <p>本体やハネなどを拭くときは、タワシ・磨砂・ベンジン・シンナーは塗装面を剥離するので使用しない。 * 腐食やハネのバランス不良による破損事故によるケガの原因になります。 中性洗剤やアルコールなどを使用してください。</p>	

2 仕様

	トライアングルタイプ	ボックスタイプ	ハンディタイプ
品番	SKF-45VT-1	SKF-45VB-1	SKF-45VH-1
風量調節方法	ロータリー式 3段速度調整 (切・強・中・弱)		
ハネ径 (直径)	45cm. 4枚ハネ (シャフト穴径φ10)		
電源	100V		
周波数	50Hz / 60Hz		
消費電力	120W / 160W		
風量	強	178m ³ /min / 202m ³ /min	
	中	158m ³ /min / 154m ³ /min	
	弱	140m ³ /min / 126m ³ /min	
電源コード	10m (0.75mm ² × 3芯、2Pプラグ、アースクリップ付き)		
質量	10.5kg	15.7kg	9.1kg
備考	キャスター(ストッパー付き)	キャスター(ストッパー付き) トレイ付き 耐荷重: 5kg	—
保護装置	モータ保護装置内蔵 ※詳しくは、4ページ 項目(6)をご参照ください。		

3 各部の名称

ボックスタイプ
SKF-45VB-1

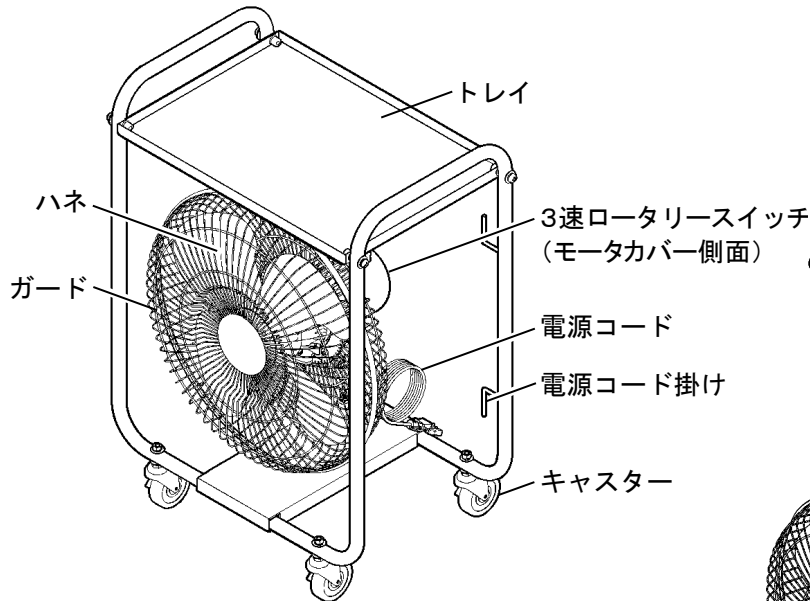

トライアングルタイプ
SKF-45VT-1

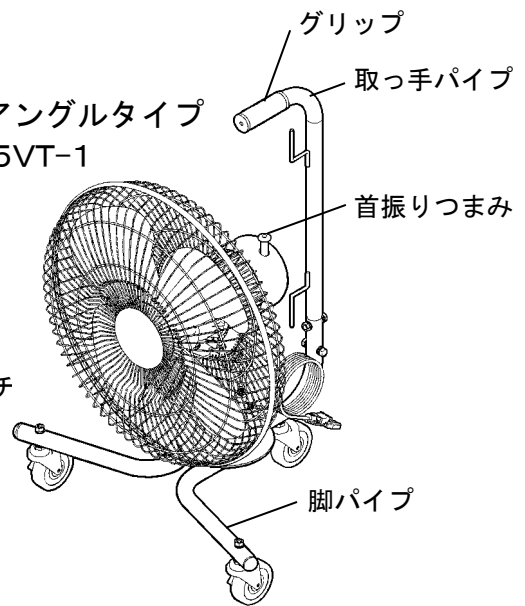

ハンディタイプ
SKF-45VH-1

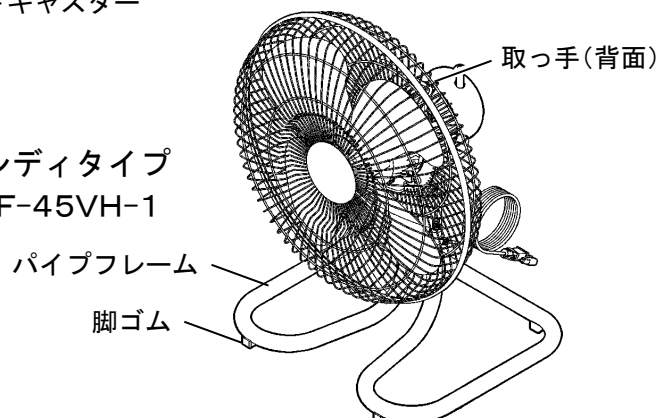

4 ご使用方法

安全にご使用いただくために、必ず「1安全のために必ずお守りください」の項を先にお読みください。

注記

- ①ハネを外した状態でモータを駆動しないでください。
- ②ハネが傷ついた状態で使用しないでください。
*ハネのバランスが狂い、モータ故障の原因になります。
- ③粉じんが多い場所や油煙が多い場所など、雰囲気の良い場所で使用しないでください。
*モータ故障の原因になります。
- ④温度の高い場所で使用しないでください。
*故障の原因になります。使用雰囲気温度範囲は、0℃～40℃です。

(1) 3速ロータリースイッチ

ロータリースイッチを好みの風量に合わせてご使用ください。

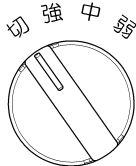

(2) 首振り装置

水平方向の首振り装置(首振り角度75度)があります。

- 首振りつまみを押し込む……左右に首振りします
- 首振りつまみを引き上げる……固定します

※首振りつまみの止めネジは、左ネジです。つまみを取外すときは、右に回してください。

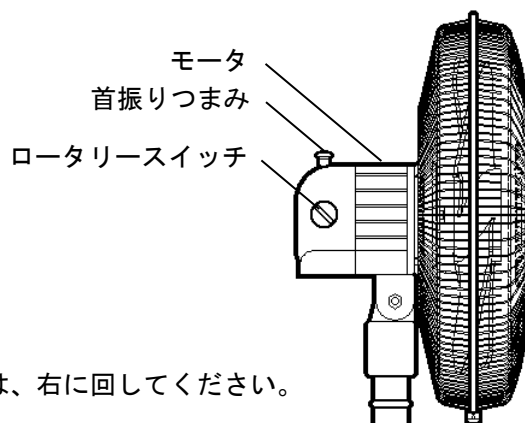

(3) キャスター(ハンディタイプにはありません)

キャスターは、自由に動くフリーキャスター(ストッパー付き)を採用しています。本機の運転中や移動しないときは、必ずストッパーをONにして、本機が不用意に動かないようにしてください。



(4) トレイ(ボックスタイプのみ)

ボックスタイプには、トレイが付いています。工具や掃除用品などの仮置きとしてご利用ください。



(5) 俯仰角の範囲

-5°、0°、20°、35°の4段階で角度を変えられます。

お好みの位置で調整してください。

※必ず電源を切り、ハネの回転が止まってから調節してください。

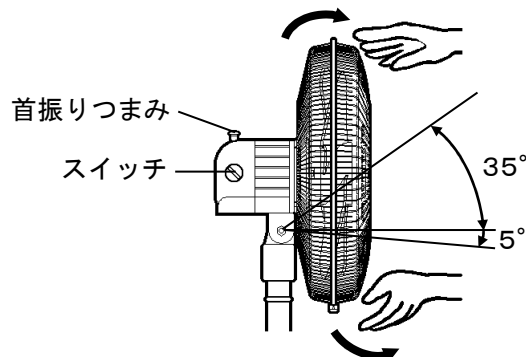

(6) モータ保護装置(サーマルプロテクター)

- ①モータに過負荷状態が発生したとき、自動的に電源を遮断してモータ焼損を防止します。
- ②サーマルプロテクターが作動してモータの回転が停止したときは、電源プラグをコンセントから抜き、原因を取除いてください。
- ③サーマルプロテクター作動の原因は、ハネの空回りや、ハネへのゴミの付着、電圧異常などです。
- ④サーマルプロテクターは、作動後数分で自動解除されます。原因を取り除いた後しばらく放置し、プラグをコンセントに差込んで運転を再開してください。
- ⑤原因を取り除いても運転できない場合は、危険ですのでむやみに分解せず、販売店にお申し出ください。

5 お手入れ

安全にご使用いただくために、必ず「1安全のために必ずお守りください」の項を先にお読みください。

ハネ・ガード・モータにほこりが大量に付着すると、異常音・振動・モータ過熱などの原因になりますので、定期的に掃除してください。

- ① モータ表面のほこりは、掃除機で吸い取ってください。
- ② ハネやガードの汚れは、中性洗剤を入れたぬるま湯に浸した柔らかい布を強く絞って拭き取り、さらに乾いた柔らかい布で洗剤が残らないように拭きとってください。
- ③ 可動部分への注油の必要はありませんが、ハネをモータに組み付ける際、モータシャフトに油を塗っておくとハネが入りやすくなります。

注記 化学ぞうきんなどを使用するときは、その注意書に従ってご使用ください。

《参考》ハネとガードの組立て

△ 注意

- ❗ 組立ては、必ず本体のスイッチを切り、電源プラグを抜いてから行う。
* 組立て中に通電すると、ケガの原因になります。

(1) 後ガードをモータに取付ける

M8ネジを使用し、後ガードの切り欠き部が下になるようにモータに取付けてください。
※ネジの締めすぎにご注意ください。

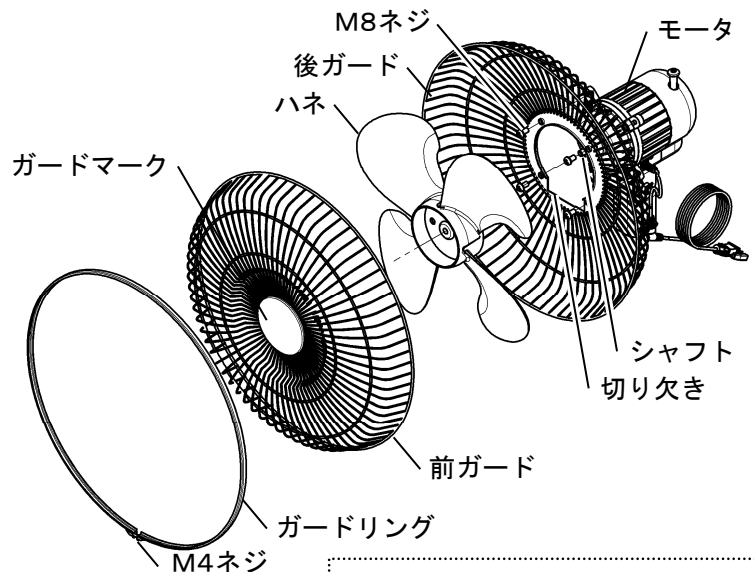

(2) ハネを取付ける

- 注記** ハネを正しくモータのシャフトに入れて、止めネジを確実に締めて固定してください。
* ハネが空回りすると、モータが異常過熱し、モータ保護装置作動の原因になります。

モータのシャフトの平らな面とハネの固定ネジの位置が合うようにハネを差込み、固定ネジを確実に締付けてください。
シャフトに油を塗っておくとハネが入りやすくなります。

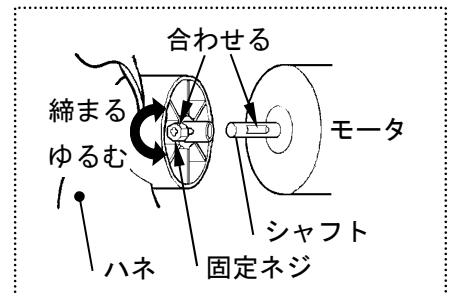

(3) 前ガードを取付ける

- ① 前ガードにガードリングを仮止めします。
前ガードのガードマークの下側にガードリングのネジ締め部がくる位置で仮止めしてください。
※この時、ネジを締めすぎると、後ガードに取付けできなくなりますのでご注意ください。
- ② 次に前ガードをガードマークが水平になるように持ち、後ガードの合わせ部にガード固定リングを全周にはめ込んでいきます。
その後、全周にかぶさっていることを確認し、締め付けネジを確実に締め付けてください。

6 こんなときは（故障かな？と思ったら）

安全にご使用いただくために、必ず「1安全のために必ずお守りください」の項を先にお読みください。

ご 確 認 く だ さ い		
症 状	調 べ る と こ ろ	直 し 方
モータが回転しない	電源プラグをコンセントに差込んでいますか？	電源プラグをコンセントに差込んでください。
	電源プラグおよびコンセントの接触不良ではありませんか？	新しいものと交換してください。
	電圧が低下していませんか？	電源コードおよび配線が断線していないか、接続不良ではないか調べて直してください。
	サーマルプロテクターが作動していませんか？	モータへの過負荷により、サーマルプロテクターが作動します。一旦電源を遮断し、原因を取除いてください。
	電源が供給されていますか？（停電など）	電力会社・電気工事店に連絡して対処してください。
ハネの回転が遅い	ハネの固定ネジがゆるんでいませんか？	ハネの固定ネジをしっかり締付けてください。
運転途中で止まった	本機のサーマルプロテクターが作動していませんか？	モータへの過負荷により、サーマルプロテクターが作動します。一旦電源を遮断し、原因を取除いてください。
	電源側のヒューズが切れていませんか？	ヒューズを交換してください。
運転中に異常音や振動がある	ハネの固定ネジがゆるんでいませんか？	ハネの固定ネジをしっかり締付けてください。
	ハネにゴミやほりりが付着していませんか？	ハネを拭いてください。
	ガード止めボルト・ナットがゆるんでいませんか？	ボルト・ナットをしっかり締付けてください。
	モータと脚は確実に接続、固定していますか？	モータネック部の締付けボルトをしっかり締付けてください。

上記の処置をしても症状が改善されない場合は使用を中止し、販売店に点検・修理をご依頼ください。

7 安全のための点検のお願い

安全にご使用いただくために、必ず「1安全のために必ずお守りください」の項を先にお読みください。

安全確保のため、下記の点検項目に従って、定期的に保守点検を行ってください。

点検項目	処 置
電源コードは、傷んだり変形していませんか？	電源コードの交換が必要です。
モーターリード線は、傷んだり変形していませんか？	モーターリード線の交換が必要です。
差込みプラグは、変形やガタがありませんか？	プラグの交換が必要です。
ハネの回転バランスが狂っていませんか？	ハネを交換してください。
ハネに亀裂が入っていませんか？	
ハネに粉じんやゴミが付着していませんか？	粉じんやゴミを取除いてください。
各締付け部のボルト・ナットはゆるんでいませんか？	増し締めしてください。
導電性（鉄・鋳物など）の粉じんは、感電・漏電・火災・故障の原因になります。導電性の粉じんが発生する場所では、必ず短めの周期で定期的に各接続部（スイッチ・ギアBOXカバー内部）の清掃をしてください。清掃は、修理技術者が行ってください。	

※モータは密閉型ボールベアリングを採用していますので、注油の必要はありません。

※年一回程度、モータの絶縁抵抗を検査することも安全対策として有効です。規格は1メガオームですが、最低10メガオーム程度に抑えておくほうが無難です。検査には専門知識が必要です。

8 アフターサービスと保証について

△ 注意



当社製品の補修・修理には、当社純正部品を使用する。

* 当社純正部品以外を補修部品として使用すると、特性が合わず、故障や事故の原因になります。

* 当社純正部品以外を使用した場合のクレームおよび修理のご依頼などは、お受けできないばかりでなく、すべての保証の対象から外れる場合があります。

* 他メーカー製品に当社部品を使用した場合も同様とします。

●修理について

補修用パーツの発注および修理などのお問い合わせは、品番、製造番号、ご購入日をご確認のうえ、お買い上げの販売店、または当社お客様相談室にお申し付けください。なお、スイデン製品は、家電製品に準じた保有期間を独自に設定しています。標準部品としての補修用パーツの保有期間は、製造打ち切り後8年です。

●保証について

この製品の保証期間は納入日より1年間とし、次の場合に限り無償修理の対象となります。

無償保証

取扱説明書に沿った保守点検を実施したにもかかわらず、保証期間内に当社の設計・組立の不備により、故障または破損が発生した場合。（日本国内でご使用の場合に限ります。）
ただし、故障または破損に起因する種々の出費およびその他の損害に関する保証はいたしかねます。また、無償修理時、故障原因に関係なく消耗し、交換が必要だと判断した部品については、有償とさせていただきます。

★長年ご使用の工場扇の点検を！

長年ご使用の工場扇では、モータ、電源コード、コンデンサーなどの電気部品の経年劣化による発煙・発火の恐れがあります。ご使用前には必ずご確認いただき、次のような症状がある場合は、**すぐに使用を中止**してください。

愛情点検



このような症状はありませんか？

- スイッチを入れてもハネが回らない。
- ハネは回るが、異常に遅いか、回転が不規則。
- 回転するときに異常な音や振動がある。
- モータ部分が異常に熱かったり、焦げくさい臭いがする。
- 本体が変形している。

弊社製品は、工業用機器です。一般家庭でのご使用状況に比べると、過酷な環境で長時間ご使用になることが想定されます。ご使用前には必ず点検し、異常がないかご確認くださいませようとしてお願い申し上げます。また、ご使用にならないときは、電源プラグをコンセントから抜いてください。長期間コンセントにプラグを差込んだまま放置すると、トラッキング現象(注)を起こし、火災の原因になります。また、絶縁劣化による感電事故や漏電火災が発生する危険があります。特に無人環境で工場扇をご使用の場合には、異常が発生していても発見が遅れて思わぬ被害が発生する危険があります。必ず定期的な点検を実施されるようお願いいたします。
(注)プラグとコンセントの隙間にホコリがたまり、さらに湿気が加わると、火花が発生しやすくなります。ほこりが焦げて炭化すると「トラック」と呼ばれる電気の道ができ、やがてそこから放電をおこして発火する現象のこと。

■コンデンサーに関するお知らせ

通電時間区分(寿命)を越えたコンデンサーは、交換が必要です。弊社で使用しているコンデンサーの通電時間区分(寿命)の目安は、25,000時間または10年です。
※定格電圧で所定の使用温度範囲以下で使用した場合。

■ベアリングについて

工場扇のモータに使用しているベアリングの使用耐用時間は、20,000時間を目安としています。20,000時間を超えて工場扇をご使用の場合には、点検・交換が必要です。ベアリングの点検・交換には専門の知識が必要ですので、お買い上げ販売店または最寄りの弊社支店・営業所までご相談ください。(点検・交換は有償です)

■弊社製工場扇(工場用扇風機)を長期間ご使用中のお客様へ

長期間ご使用になっている工場扇の点検をご希望のお客様は、弊社までご連絡ください。有償にて点検・部品交換をさせていただきます。

《製品の廃棄について》 本機を廃棄するときは、分解し、分別処理して廃棄物処理場に出してください。

アフターサービスのお申し込みについて

アフターサービス・修理のお申し込みは、お買い上げの販売店、またはお客様相談室へお申し込みください。

●お買い上げ販売店のメモ欄

店名	
所在地	
電話番号	
お買い上げ年月日	年 月 日

株式会社 スイデン

〒543-0062 大阪市天王寺区逢阪 2-4-24

ホームページ <https://www.suiden.com>

スイデン商品についてのお問い合わせは、お買い上げの販売店またはお客様相談室へどうぞ！

お客様相談室

フリーダイヤル

☎0120-285-240

Eメールでのお問い合わせは info@suiden.com